

1. Información de seguridad importante
2. General
3. Parámetros Técnicos
4. Lista de Empaque
5. Instalación
6. Ajuste
7. Mantenimiento

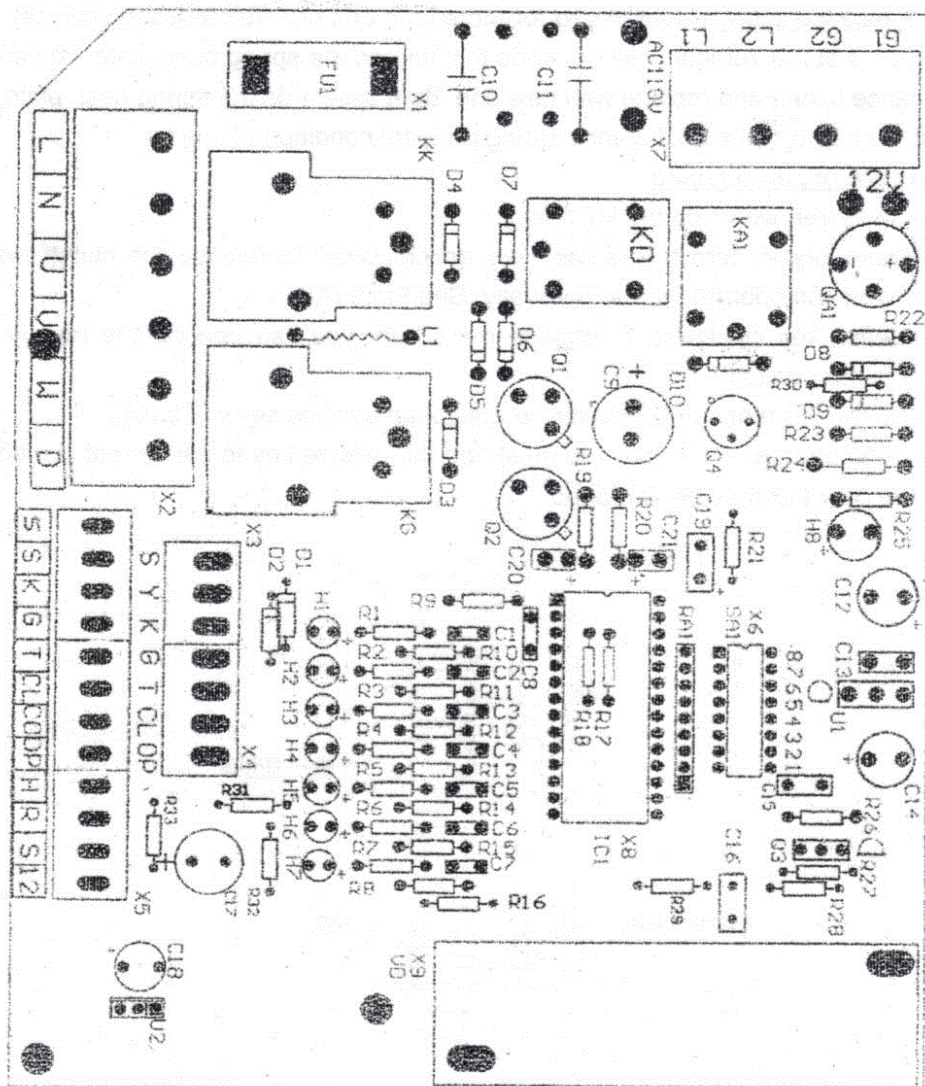

Fig.10

1. Información importante de seguridad

Lea con cuidado y siga todas las precauciones de seguridad y advertencias antes de intentar instalar la barrera. Una incorrecta instalación puede causar daños.

- La barrera automática deberá ser instalada por técnicos calificados, de lo contrario podría dañarse gravemente.
- No se esta permitido a los niños jugar cerca u operar la barrera automática.
- Antes de realizar cualquier trabajo en la barrera desconectar la alimentación.
- No deben modificarse ninguno de los componentes del automatismo, de lo contrario se podrían producir graves lesiones como resultado de la instalación
- Notificar a los usuarios que la barrera nunca se deberá operar a no ser que se este en un punto visual optimo.
- Cuando se este operando el automatismo no esta permitido la presencia de objetos o personas en el Angulo de trabajo
- No esta permitido ningún cambio en la barra, si necesita medidas especiales, por favor, contáctese con el proveedor.
- Para Service, comuníquese con el departamento técnico.
- La compañía se reserva el derecho a cambiar el diseño y las especificaciones sin previo aviso.

2. General

DC304 Esta diseñada para estacionamientos, consorcios, etc.

Características:

- Diseño compacto, apariencia atractiva, segura y performance confiable.
- Operación confiable a largo plazo
- Operación manual en caso de cortes de alimentación
- El sistema de control conformado por borneras para cablear fotocélulas, tarjetas de acceso, detectores de loop y luz de cortesía

3. Parámetros Técnicos

Alimentación	AC 220v 50Hz
Velocidad del motor	1400rpm
Tiempo de apertura	1.8s
Largo de barra	2,5 a 3M
Potencia de motor	150w
Ciclo útil	50%
Medidas	366 mm x295 mmx1030 mm
Temperatura de entorno	-20 c a 50 c

4. Lista de empaque

Verificar que todas las partes estén incluidas antes de usar la barrera. Si alguna parte aparenta haberse perdido, contacte al proveedor

No	Item	Cantidad
1	Gabinete	1
2	Cerrojo	4
3	Arandela Grande	4
4	Llave hexagonal	1
5	Llave de destrabe	1
6	Llave	2
7	Llave alen	1
8	Botonera	1
9	Resortes	2

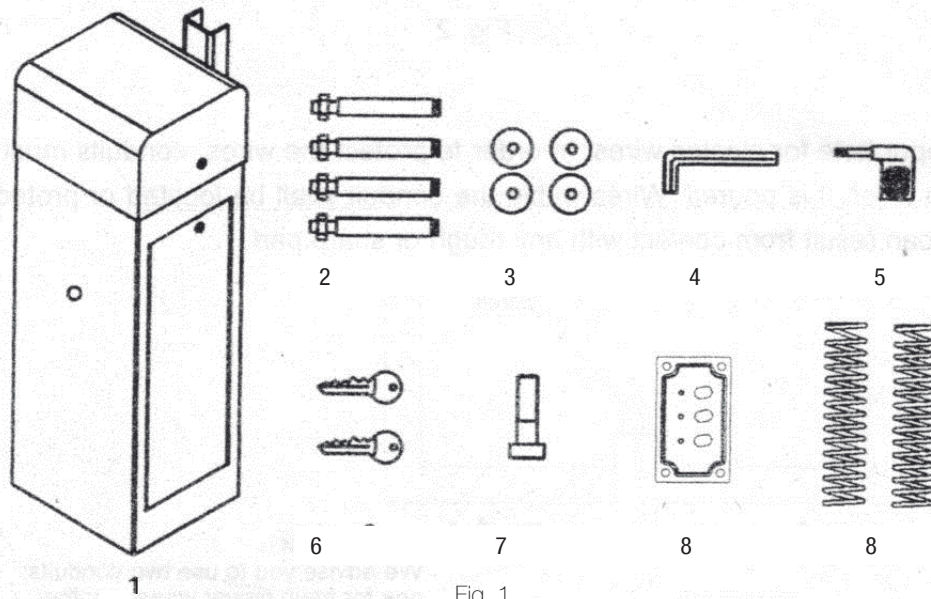

Fig. 1

5. Instalación

Las dimensiones están mostradas en la Fig.2
 Instalación de mano izquierda o mano derecha

Acorde a la posición de instalación de la barrera, se debe mover la barra para la izquierda o para la derecha. Normalmente es entregada con mano derecha como se muestra en la figura 2.

Si usted necesita cambiar la mano, a la izquierda, proceda de la siguiente manera:

Sacar la barra y el soporte primero, luego gire la tapa 180 grados, cambia el soporte de fijación y la barra a mano izquierda, vuelva a colocar la tapa.

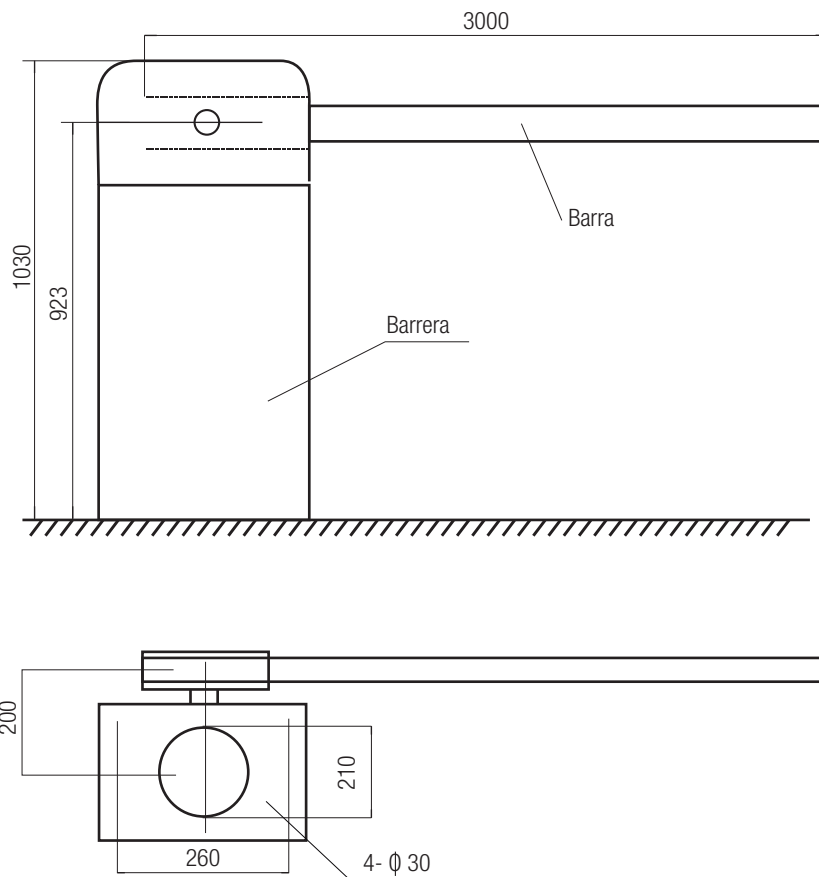
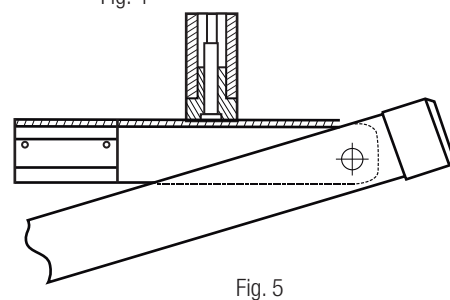
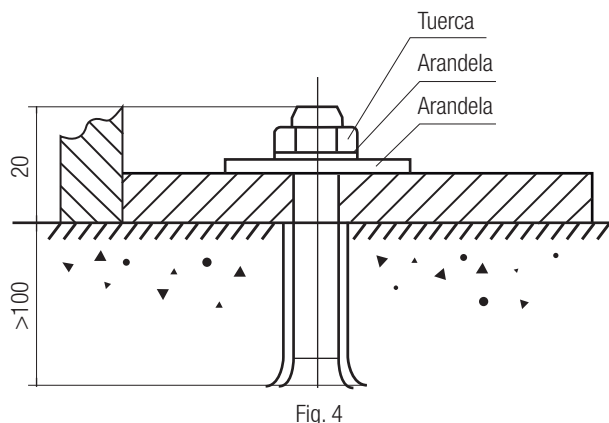
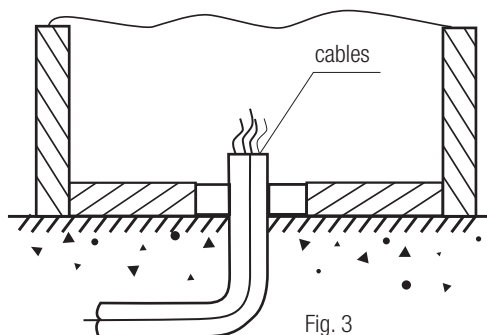

Fig. 2

Conducto
Haga un orificio de entrada para el cableado eléctrico.

Las dimensiones están mostradas en la



Barra
6. Ajuste

Ajuste de los limites de carrera (Ver Fig. 6)
 Normalmente los limites de carrera han sido ajustado por el proveedor, de manera que no es necesario ajustarlos a no ser en service o mantenimiento.

Ajuste

Alimentar la central electronica, cerrar la barra con el pulsador, si la barra no alcanza la posicion horizontal, libere el embrague dentro de la barrera con la llave liberadora, luego mueva la barra a la posicion horizontal manualmente. Afloje el tornillo de las leva del final de carrera y posicionele proximo al sensor inductivo, luego ajuste el tornillo para fijar, un led rojo se encendera indicando el punto limite. Luego repita los mismos pasos para la posicion vertical. Si los limites de carrera quedaran cruzados, debera cambiar los cables que entran a la bornera "CL" y "OP" (Ver Fig. 10 y Cableado de la central electronica)

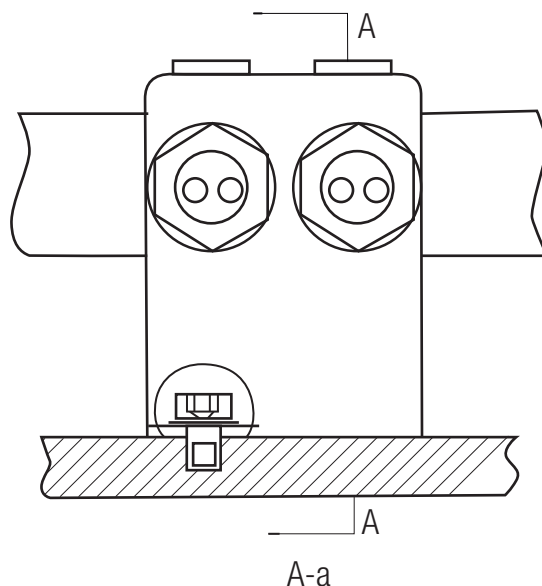
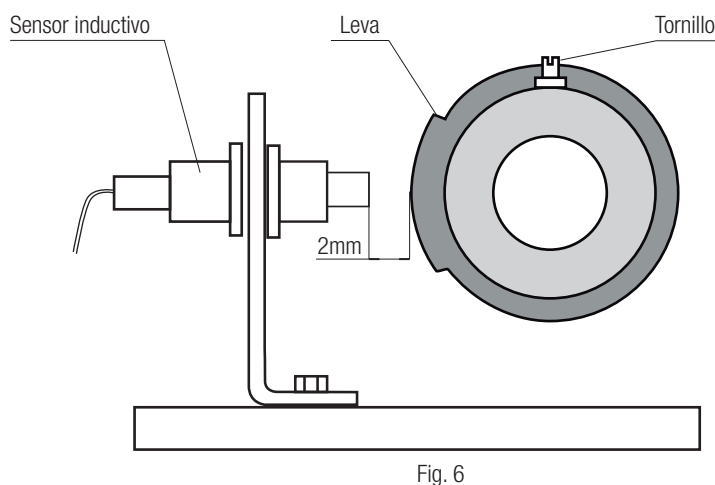

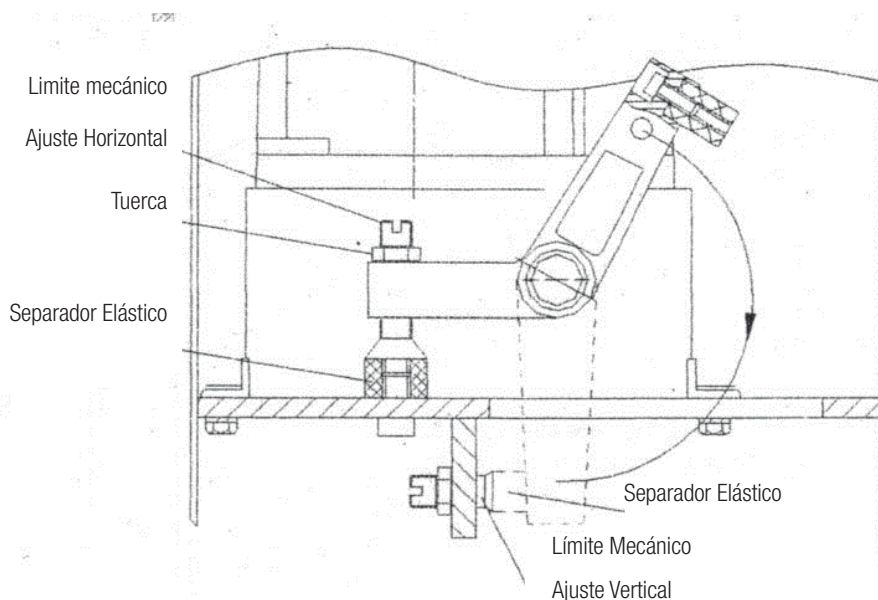

Contrapeso a resorte

Cuando la barrera es entregada, los contrapesos a resorte son ajustados, y no es necesario ajustarlos por el usuario. De todas maneras cuando la barrera ah sido usada por mucho tiempo, se recomienda un ajuste.

Cambio del resorte

Si fuera necesario, luego de un determinado tiempo de uso, pueden cambiarse; esto se puede decidir observando si la barra al llegar a los limites rebota (Siempre y cuando la longitud y peso de la barra estén dentro de los limites calculados)

Destrabe Manual

Saque la tapa protectora, con la llave.

Coloque la llave de destrabe dentro de la barrera, gírela en sentido antihorario para liberar el embrague y operar la barrera manualmente. Ver Fig. 9 (A)

Girar la llave de desbloqueo en sentido horario para trabar el embrague y operar la barrera con los controles remotos o pulsador.

Puede empujar la barra manualmente cuando esta en posición horizontal, ver Fig. 9 (B)

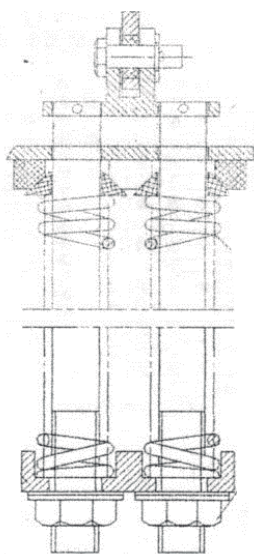

Resorte para contrapeso

Fig. 8

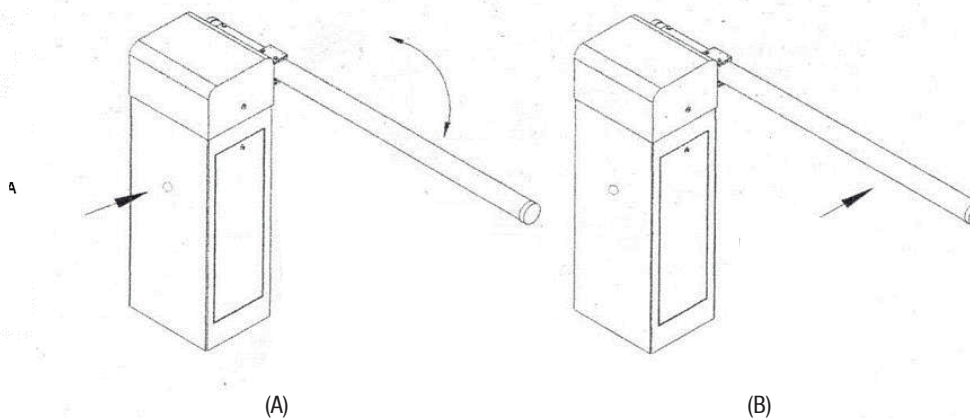

Inserte la llave de desbloqueo, gírela en sentido antihorario para liberar el embrague y operar la barrera manualmente

Fig. 9

Empuje

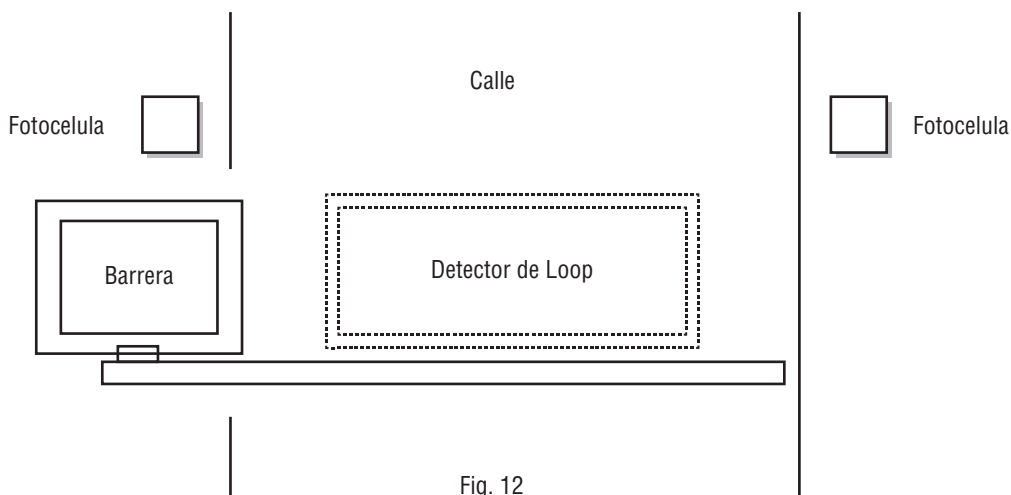
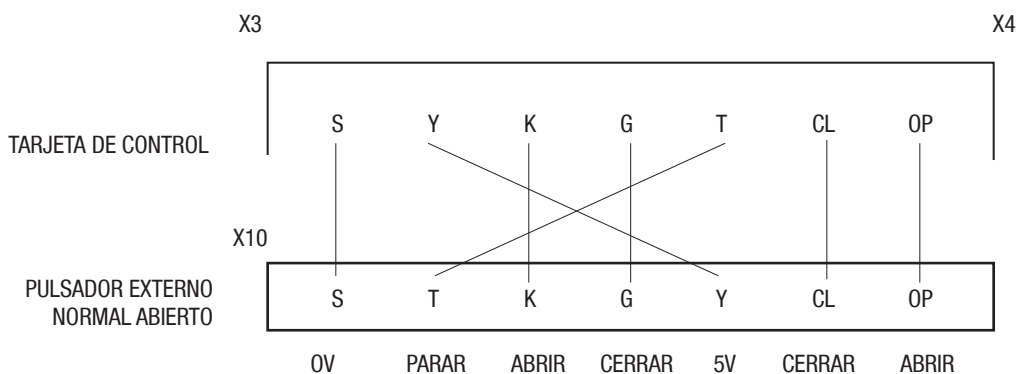
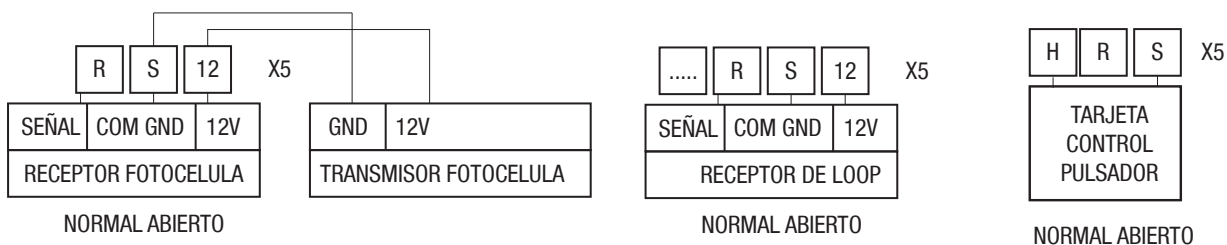
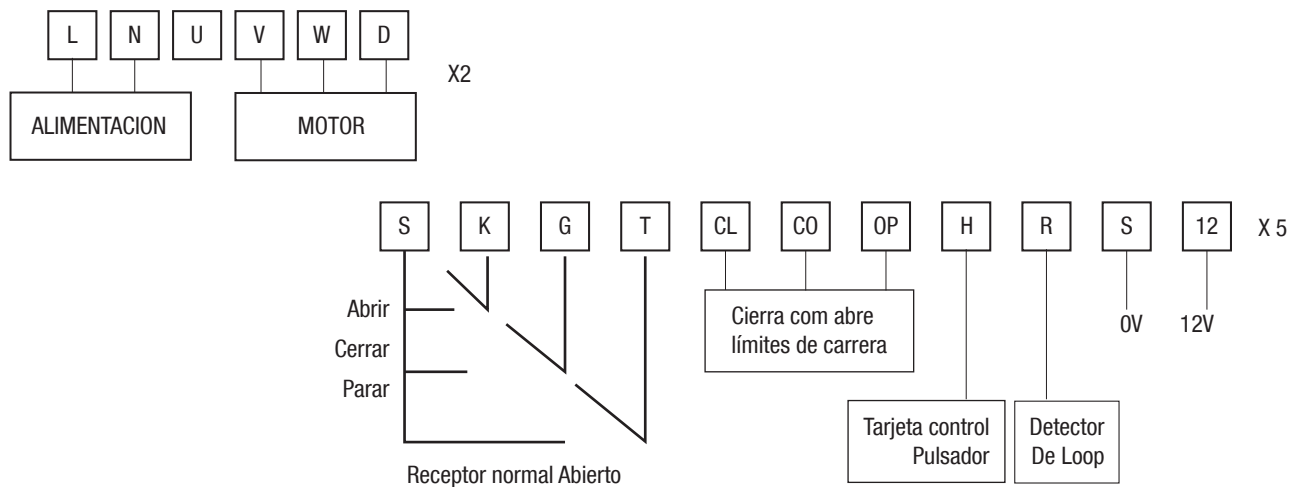

Fig. 12

Conexionado

1. Puede controlar la barrera automática por medio de un pulsador externo, ver Fig. 11
2. Puede conectar un control de acceso por tarjeta, fotocélulas y detectores de loop.
3. Conectar el pulsador externo entre bornes "H" y "S" de la bornera x5 ver Fig. 11
4. Conectar el detector de loop ver Fig. 11 (Contacto de relay "seco")
5. Presionar el botón de abrir para que la barrera se levante, el botón de parar, para que se detenga y el botón cerrar para que el automatismo quede cerrado.
6. Cuando la central electrónica recibe la señal de un pulsador, o control de acceso, la barrera abrirá inmediatamente.
7. Cuando los vehículos pasen sobre el detector de loop, la barrera se auto cerrara luego de 2 segundos.

7. Mantenimiento

No esta permitido ningún cambio en los materiales Standard de este producto, de lo contrario se perderá la garantía del mismo.

Si usted necesita algún requerimiento especial en la barra, por favor, contáctese con su vendedor o consulte la siguiente formula.

$$M = 9,8 \times G \times L/2$$

M – Torque (Nm)

G – Peso de la Barra (Kg)

L -- Longitud de la Barra (m)

Nota: El rango de M debe estar comprendido entre 26Nm a 36Nm

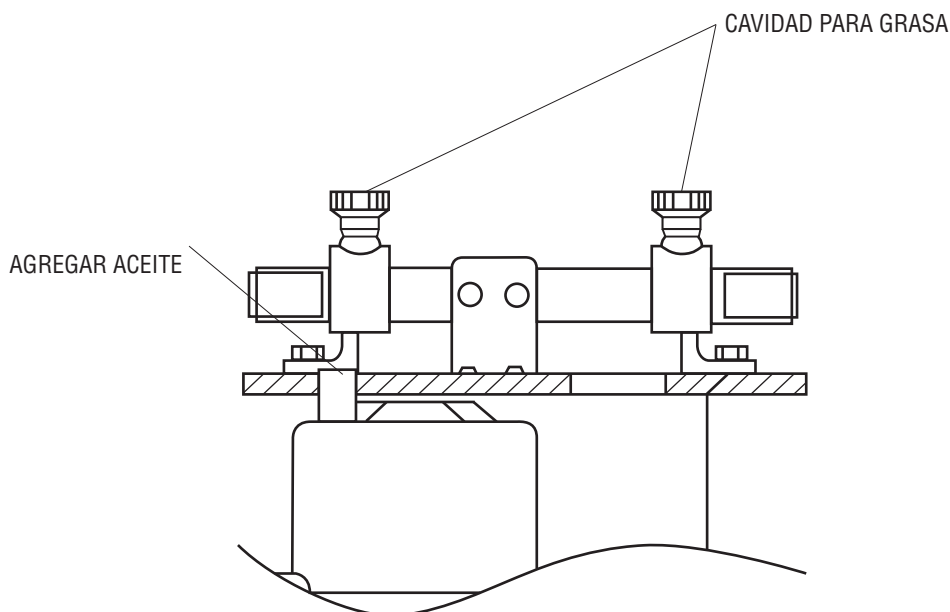

Fig. 13